



## Athena

<b>Ausstattung</b>			
	<b>Standard</b>	<b>Extra</b>	<b>Individuell</b>
<b>Konstruktion:</b>	Stahlbetonkörper mit leicht vorspringenden Säulen an den Ecken. inkl. Boden (Belastung 3,5 kN/qm *) und Lüftungsöffnungen in der Rückwand mit Gittern abgedeckt	Höhere Bodenbelastungen.	
<b>Fundamente:</b>	Bauseits erstellte Streifenfundamente.	- ZAPF-Punktfundamente unter den Ecken der Garage - Höher- und Tieferfundierung - ZAPF-Streifenfundamente - Erdarbeiten gemäß Preisliste für Mehrleistungen.	
<b>Dach:</b>	Flachdach mit Dachbeschichtung und Kiesschüttung. Innenliegende Dachentwässerung hinten rechts.	Abdeckung der Attika mit Dachranddesign in Colorlinefarben (siehe Tore), Dachverstärkung für Terrassennutzung/Stellplatznutzung, höhere Schneelast, Gründach.	
<b>Oberflächen innen:</b>	Wischfester gesprenkelter Anstrich inkl. Türanschlagleisten.		Schalungsglatt ohne Innenfarbe.
<b>Oberflächen außen:</b>	Reibstrukturputz.	Grobkornputz, Sonderfarben.	Wetterfester Kunstharzspritzputz im Grundfarbton weiß oder beige mit zusätzlich aufgebrachtem Mischgranulat „bunt“. Schalungsglatt ohne Außenfarbe.
<b>Tore:</b>	Stahlfederhubtor, verzinktes Stahlblech mit außenseitiger Farbbeschichtung in braun oder weiß.	Sektionaltor, Holztore, Rückwandtor, Stahlfederhubtor in den Colorlinefarben: zinkgelb, maigrün, brillantblau, signalrot, platingrau. Duo-Sektionaltor. Torantrieb mit Softstopp.	Stahlfederhubtor ohne Blechfüllung zur bauseitigen Holzaufdoppelung, Ohne Tor.
<b>Türen:</b>		Stahlsickentür in der Rückwand oder Seitenwand braun oder weiß. Sonderfarben Colorline (siehe Tore), Holztür	Rahmentür ohne Blechfüllung zur bauseitigen Holzaufdoppelung.
<b>Fenster:</b>		Mehrzweckfenster mit Isolierverglasung und Kippbeschlag braun oder weiß. Sonderfarben Colorline (siehe Tore). Holz-mehrzweckfenster mit Isolierverglasung mit Dreh-Kipp-Beschlag. Sonderformen (Rombus-, Dreiecksfenster, Drahtglaselemente auf Anfrage).	
<b>Wände:</b>	Anfüllung bis 0,5 m ohne Verstärkung möglich.	Aussparungen. Zusätzliche Verstärkung für Erdan- und Erdüberfüllung (Einbau im Hang) möglich.	
<b>Elektro-Installation:</b>		Garagen-Unterputz-Elektroinstallation - 1 Vollkunststoffleuchte quadratisch - 1 Steckdose/Kippschalter Kombination - 1 Steckdose oder Leerdose im Bereich der Leuchte Elektrischer ZAPF-Torantrieb mit Handsender. Schlüsselschalter unter Putz.	
<b>Montage:</b>	Montage mit ZAPF-Spezialfahrzeug.	Montage mit Kran.	

\* oder Fahrzeuge bis 2,5 t Gesamtgewicht.

<b>Technische Erläuterungen</b>
Garagenboden mit 1% Gefälle nach vorne. Nur Garagentypen B328.
Fundamente abhängig von der Bodenbeschaffenheit. Bauseitige Fundamente nach Angaben Fa. ZAPF GmbH. - Verlegen der Entwässerung
Schneelast 0,85 kN/m <sup>2</sup>
Bei Reihenanlagen werden jeweils nur die sichtbaren Wände behandelt.
Einbaulagen der Türen gemäß Datenblatt.
Einbaulagen der Fenster gemäß Datenblatt.
Breiten- und Längenmaß der Garage verändert sich bei Aussparungen und Verstärkungen. Die Abdichtung erfolgt bauseits oder Angebot ZAPF*. Elektrozuleitung bauseits.
Montage erfolgt nach vorheriger Baustellenbeurteilung.

#### USP/Besonderheiten

- Schlüsselfertige Lieferung
- Schnelle Bauzeit
- Bundesweiter Service
- Montage mit ZAPF-entwickelten Spezialtransporter
- Vielseitige Zusatzausstattung
- Kantenlose Einfahrt
- Als Einzel- und Reihenanlage
- Alles aus einer Hand

*Athena – Die Garage  
mit südlichem Flair*

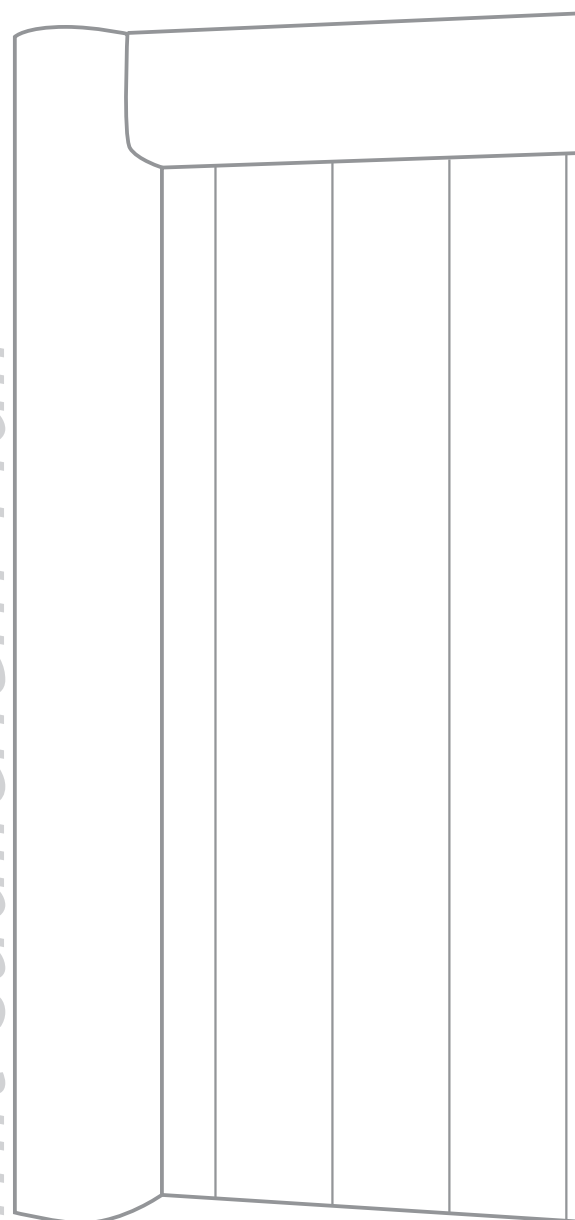

\* Aussparungsgröße und Lage gemäß Datenblatt.



## Athena B 328 K

L 6,00 m

Gesamtbreite	Gesamtlänge+Säule	Gesamthöhe	Durchfahrtsbreite Tor	Durchfahrtshöhe Tor	Nutzfläche qm	Umbauter Raum m <sup>3</sup>
3,28	6,00+0,11	2,64	2,69	2,12	18,11	51,46

Schnitt Athena B 328 K

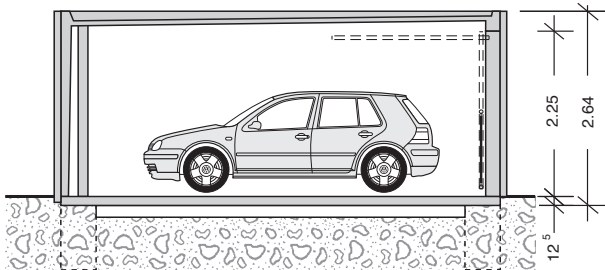

Grundriss Athena B 328 K

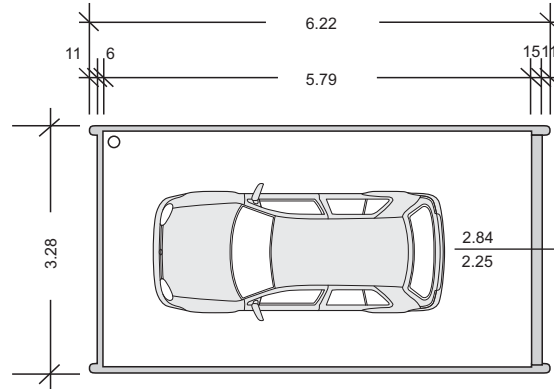

## Athena B 328 N

L 6,50 m

Gesamtbreite	Gesamtlänge+Säule	Gesamthöhe	Durchfahrtsbreite Tor	Durchfahrtshöhe Tor	Nutzfläche qm	Umbauter Raum m <sup>3</sup>
3,28	6,50+0,11	2,64	2,69	2,12	19,68	55,70

Schnitt Athena B 328 N

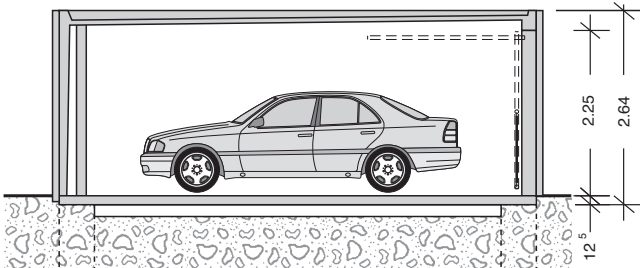

Grundriss Athena B 328 N

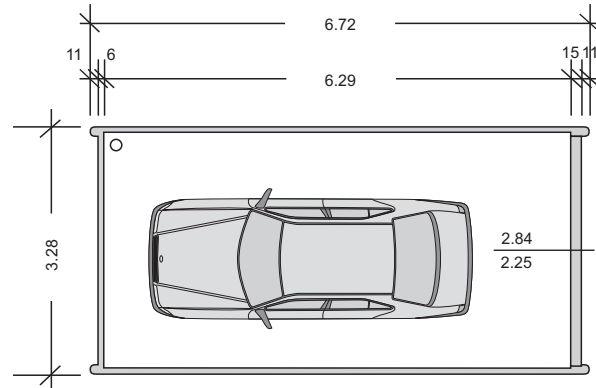

## Athena B 328 L

L 7,00 m

Gesamtbreite	Gesamtlänge+Säule	Gesamthöhe	Durchfahrtsbreite Tor	Durchfahrtshöhe Tor	Nutzfläche qm	Umbauter Raum m <sup>3</sup>
3,28	7,00+0,11	2,64	2,69	2,12	21,25	59,93

Schnitt Athena B 328 L

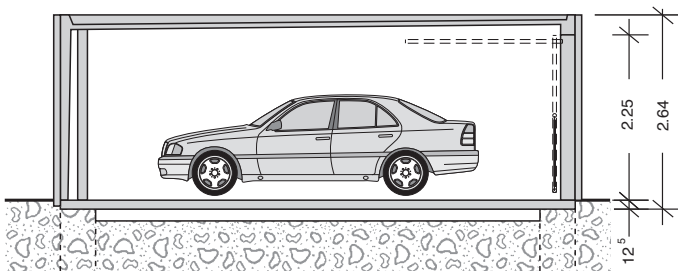

Grundriss Athena B 328 L

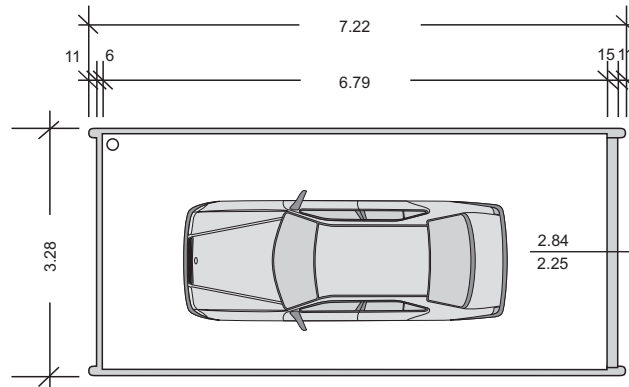

### Athena B 328 K 262



Gesamtbreite	Gesamtlänge+Säule	Gesamthöhe	Durchfahrtsbreite Tor	Durchfahrtshöhe Tor	Nutzfläche qm	Umbauter Raum m <sup>3</sup>
<b>3,28</b>	<b>6,00+0,11</b>	<b>3,01</b>	<b>2,69</b>	<b>2,49</b>	<b>18,11</b>	<b>58,74</b>

L 6,00 m

Schnitt Athena B 328 K 262

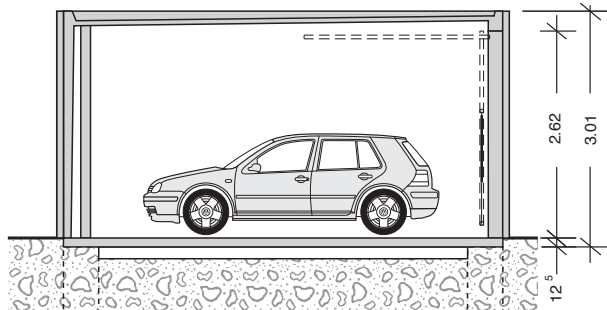

Grundriss Athena B 328 K 262

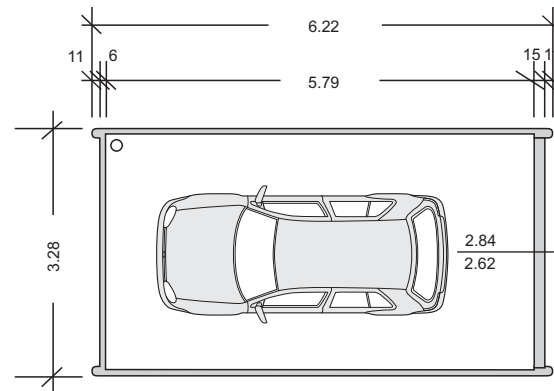

### Athena B 328 N 262



Gesamtbreite	Gesamtlänge+Säule	Gesamthöhe	Durchfahrtsbreite Tor	Durchfahrtshöhe Tor	Nutzfläche qm	Umbauter Raum m <sup>3</sup>
<b>3,28</b>	<b>6,50+0,11</b>	<b>3,01</b>	<b>2,69</b>	<b>2,49</b>	<b>19,68</b>	<b>63,59</b>

L 6,50 m

Schnitt Athena B 328 N 262

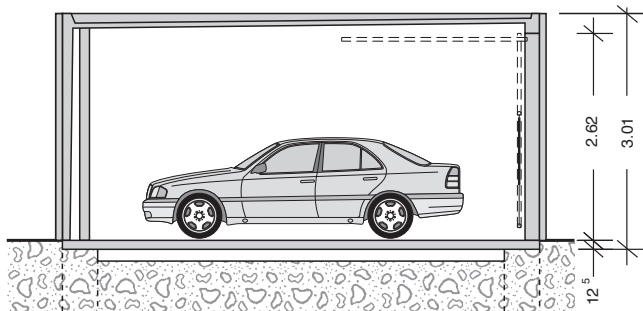

Grundriss Athena B 328 N 262

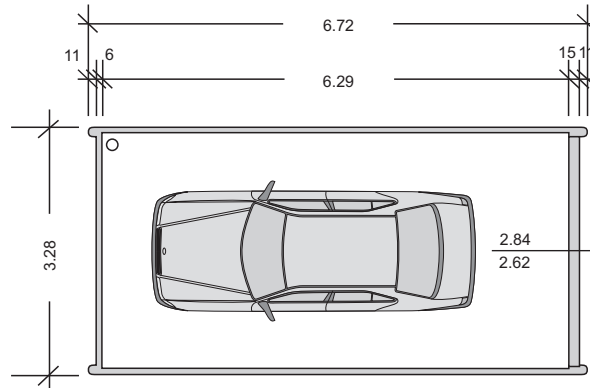

### Athena B 328 L 262



Gesamtbreite	Gesamtlänge+Säule	Gesamthöhe	Durchfahrtsbreite Tor	Durchfahrtshöhe Tor	Nutzfläche qm	Umbauter Raum m <sup>3</sup>
<b>3,28</b>	<b>7,00+0,11</b>	<b>3,01</b>	<b>2,69</b>	<b>2,49</b>	<b>21,25</b>	<b>68,42</b>

L 7,00 m

Schnitt Athena B 328 L 262

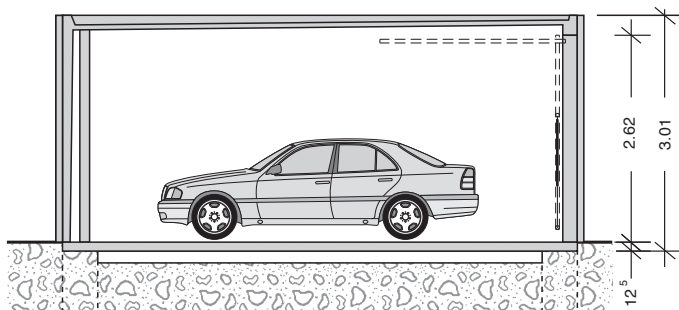

Grundriss Athena B 328 L 262

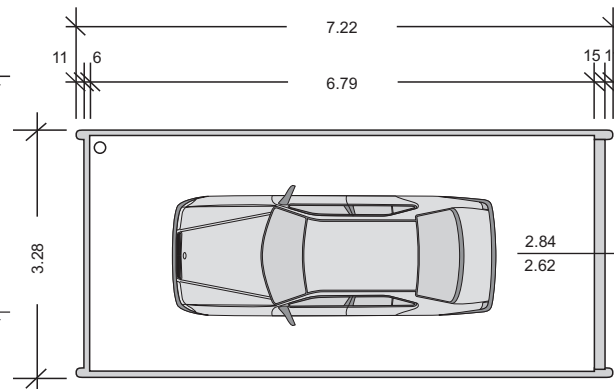



## Sofline

<b>Ausstattung</b>			
	<b>Standard</b>	<b>Extra</b>	<b>Individuell</b>
<b>Konstruktion:</b>	Stahlbetonkörper mit abgerundeten Ecken inkl. Boden (Belastung 3,5 kN/qm *) und ovale Lüftungsöffnungen in der Rückwand mit Gittern abgedeckt.	Höhere Bodenbelastungen. Designvarianten: Selec, Vertec	
<b>Fundamente:</b>	Bauseits erstellte Streifenfundamente.	- ZAPF-Punktfundamente unter den Ecken der Garage - Höher- und Tieferfundierung - ZAPF-Streifenfundamente - Erdarbeiten gemäß Preisliste für Mehrleistungen.	
<b>Dach:</b>	Flachdach mit Dachbeschichtung und Kiesschüttung. Innenliegende Dachentwässerung hinten rechts.	Abdeckung der Attika mit Dachranddesign in Colorlinefarben (siehe Tore) Satteldach (Dachstuhl, Dacheindeckung, Dachrinne). Dachverstärkung für Terrassennutzung/Stellplatznutzung, Dachluke, höhere Schneelast, Gründach.	ohne Kiesschüttung (bei Satteldach)
<b>Oberflächen innen:</b>	Wischfester gesprenkelter Anstrich inkl. Türanschlagleisten.		Schalungsglatt ohne Innenfarbe
<b>Oberflächen außen:</b>	Wetterfester Kunstharzspritzputz im Grundfarbton weiß oder beige mit zusätzlich aufgebrachtem Mischgranulat „bunt“.	Grobkornputz, Sonderfarben.	Mischgranulat in verschiedenen Farben. Schalungsglatt ohne Außenfarbe.
<b>Tore:</b>	Stahlfederhubtor, verzinktes Stahlblech mit außenseitiger Farbbeschichtung in braun oder weiß.	Sektionaltor, Holztore, Rückwandtor, Stahlfederhubtor in den Colorlinefarben: zinkgelb, maigrün, brillantblau, signalrot, platingrau. Aluminium-Wellen-Tor, Duo-Sektionaltor. Torantrieb mit Softstopp.	Stahlfederhubtor ohne Blechfüllung zur bauseitigen Holzaufdoppelung, Ohne Tor.
<b>Türen:</b>		Stahlsickentür in der Rückwand oder Seitenwand braun oder weiß. Sonderfarben Colorline (siehe Tore), Holztür, Aluminium-Wellen-Tür.	Rahmentür ohne Blechfüllung zur bauseitigen Holzaufdoppelung.
<b>Fenster:</b>		Mehrzweckfenster mit Isolierverglasung und Kippbeschlag braun oder weiß. Sonderfarben Colorline (siehe Tore). Holzmehrzweckfenster mit Isolierverglasung mit Dreh-Kipp-Beschlag. Sonderformen (Rombus-, Dreiecksfenster, Drahtglaselemente auf Anfrage).	
<b>Wände:</b>	Anfüllung bis 0,5 m ohne Verstärkung möglich.	Aussparungen. Zusätzliche Verstärkung für Erdan- und Erdüberfüllung (Einbau im Hang) möglich.	
<b>Elektro-Installation:</b>		Garagen-Unterputz-Elektroinstallation - 1 Vollkunststoffleuchte quadratisch - 1 Steckdose/Kippschalter Kombination - 1 Steckdose oder Leerdose im Bereich der Leuchte Elektrischer ZAPF-Torantrieb mit Handsender. Schlüsselschalter unter Putz.	
<b>Montage:</b>	Montage mit ZAPF-Spezialfahrzeug	Montage mit Kran.	

\* oder Fahrzeuge bis 2,5 t Gesamtgewicht.

<b>Technische Erläuterungen</b>
Garagenboden mit 1% Gefälle nach vorne. Alle Massiv-Typen außer 278, 597K/603 K Doppelparker.
Fundamente abhängig von der Bodenbeschaffenheit. Bauseitige Fundamente nach Angaben Fa. ZAPF GmbH. - Verlegen der Entwässerung
Schneelast 0,85 kN/m <sup>2</sup>
Bei Reihenanlagen werden jeweils nur die sichtbaren Wände behandelt.
Einbaulagen der Türen gemäß Datenblatt.
Einbaulagen der Fenster gemäß Datenblatt.
Breiten- und Längenmaß der Garage verändert sich bei Aussparungen und Verstärkungen. Die Abdichtung erfolgt bauseits oder nach Angebot ZAPF *. Elektrozuleitung bauseits.
Montage erfolgt nach vorheriger Baustellenbeurteilung.

#### **USP/Besonderheiten**

- Schlüsselfertige Lieferung
- Schnelle Bauzeit
- Bundesweiter Service
- Montage mit ZAPF-entwickelten Spezialtransporter
- Vielseitige Zusatzausstattung
- Kantenlose Einfahrt
- Als Einzel- und Reihenanlage
- Alles aus einer Hand

*Softline – Die Garage  
mit der weichen Optik*

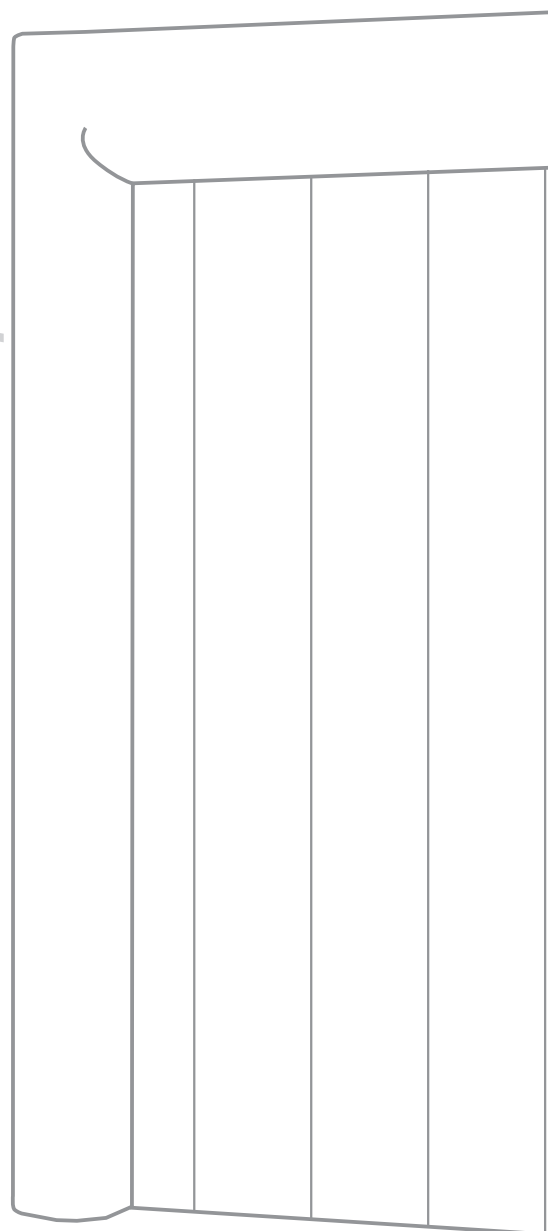

\* Aussparungsgröße und Lage gemäß Datenblatt.



## Softline\*\*

### Schnitt Softline

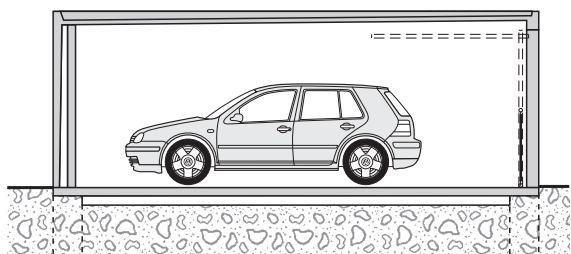

### Grundriss Softline

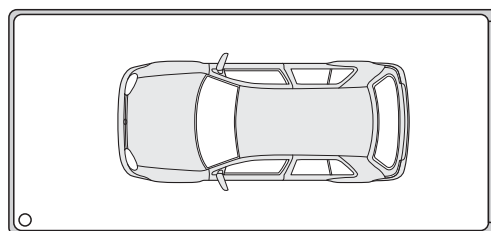

### Detail Softline

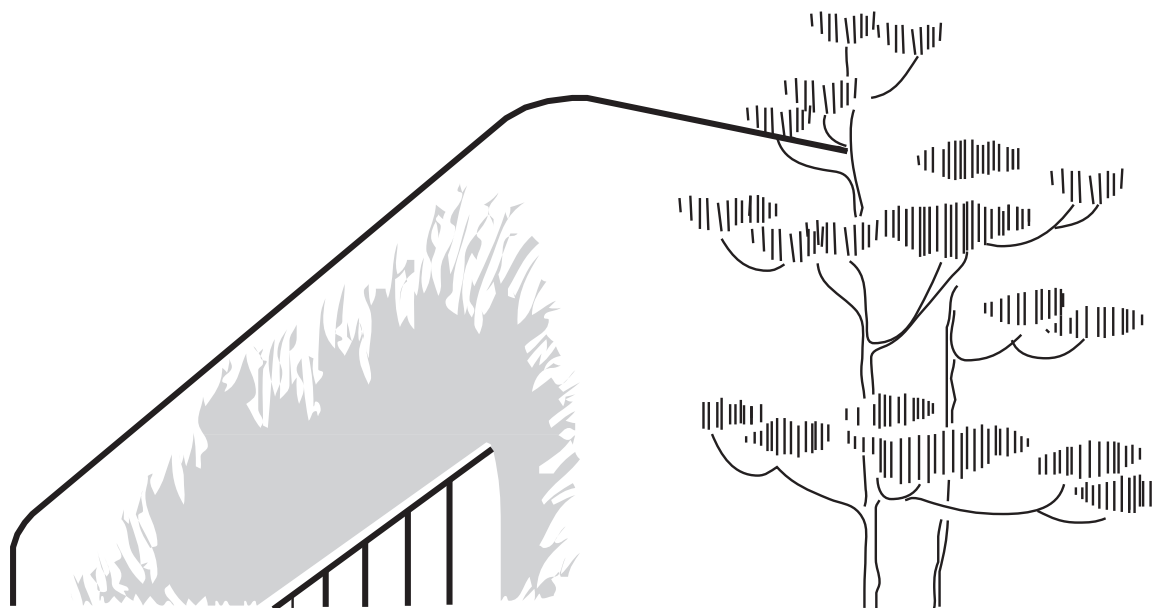

„Softline“ ist bei allen Massiv-Typen (siehe Maßstabelle) möglich außer 278..., 284..., 597 K, 603 K Doppelparker, Hochgaragen, B600.

Alle Maße sind ca. Angaben, Änderungen vorbehalten

\*\* Grundkonstruktion identisch mit Massiv