



Ausstattung			
	Standard	Extra	Individuell
Konstruktion:	Stahlbetonkörper mit Boden (Belastung 3,5 kN/qm oder Fahrzeuge bis 2,5 t. Gesamtgewicht) inkl. ovale Lüftungsöffnungen in der Rückwand mit Gittern abgedeckt (wie Massiv) *	Höhere Bodenbelastungen.	
Fundamente:	Bauseits erstellte Streifenfundamente.	- ZAPF-Punktfundamente unter den Ecken der Garage - Höher- und Tieferfundierung - ZAPF-Streifenfundamente - Erdarbeiten gemäß Preisliste für Mehrleistungen.	
Dach:	Flachdach mit Dachbeschichtung und Kiesschüttung. Innenliegende Dachentwässerung hinten rechts.	Abdeckung der Attika mit Dachranddesign in Weißaluminium oder Colorlinefarben (siehe Tore). höhere Schneelast, Gründach.	
Oberflächen innen:	Wischfester gesprenkelter Anstrich inkl. Türanschlagleisten.		Schalungsglatt ohne Innenfarbe
Oberflächen außen:	Wetterfester Kunstharzspritzputz im Grundfarbton weiß oder beige mit zusätzlich aufgebrachtem Mischgranulat „bunt“. Mischgranulat in verschiedenen Farben. Schalungsglatt ohne Außenfarbe	Reibstrukturputz Sonderfarben Grobkornputz	Wetterfester Kunstharzspritzputz im Grundfarbton weiß oder beige mit zusätzlich aufgebrachtem Mischgranulat „bunt“. Mischgranulat in verschiedenen Farben
Tore:	Stahlfederhubtor, verzinktes Stahlblech mit außenseitiger Farbbeschichtung in braun oder weiß.	Aluminium-Wellen-Tor, Sektionaltor, Holztore, Rückwandtor, Stahlfederhubtor in den Colorlinefarben: zinkgelb, maigrün, brillantblau, signalrot, platingrau Duo-Tor Torantrieb mit Softstopp.	Schalungsglatt ohne Außenfarbe Stahlfederhubtor ohne Blechfüllung zur bauseitigen Holzaufdoppelung ohne Tor
Türen:		Aluminium-Wellen-Tür, Stahlsickentür in der Rückwand oder Seitenwand braun oder weiß. Sonderfarben Colorline (siehe Tore), Holztür,	Rahmentür ohne Blechfüllung zur bauseitigen Holzaufdoppelung.
Fenster:		Mehrzweckfenster mit Isolierverglasung und Kippbeschlag weißaluminium, braun oder weiß. Sonderfarben Colorline (siehe Tore). Holzmehrzweckfenster mit Isolierverglasung mit Dreh-Kipp-Beschlag. Sonderformen (Rombus-, Dreiecksfenster, Drahtglaselemente auf Anfrage).	
Wände:	Anfüllung bis 0,5 m ohne Verstärkung möglich.	Aussparungen. Zusätzliche Verstärkung für Erdan- und Erdüberfüllung (Einbau im Hang) möglich.	
Elektro-Installation:		Garagen-Unterputz-Elektroinstallation - 1 Vollkunststoffleuchte quadratisch - 1 Steckdose/Kippschalter Kombination - 1 Steckdose oder Leerdose im Bereich der Leuchte Elektrischer ZAPF-Torantrieb mit Handsender Schlüsselschalter unter Putz.	
Montage:	Montage mit ZAPF-Spezialfahrzeug.	Montage mit Kran.	

* An der Torseite befindet sich im Dachbereich ein bogenförmiger Anbau der sich in den Stilen fortsetzt.

Basis Sinus: Garage im Bogendesign, Aluminiumtor in Wellenoptik, Dachranddesign „Silber“

Basis Sinus Energy: Garage im Bogendesign, Aluminiumtor in Wellenoptik, Dachranddesign „Silber“
Elektroinstallation (alle Varianten)
Torantrieb.

Technische Erläuterungen
Garagenboden mit 1% Gefälle nach vorne.
Fundamente abhängig von der Bodenbeschaffenheit. Bauseitige Fundamente nach Angaben Fa. ZAPF GmbH - Verlegen der Entwässerung
Schneelast 0,85 kN/m ²
Bei Reihenanlagen werden jeweils nur die sichtbaren Wände behandelt.
Einbaulagen der Türen gemäß Datenblatt.
Einbaulagen der Fenster gemäß Datenblatt.
Breiten- und Längenmaß der Garage verändert sich bei Aussparungen und Verstärkungen. Die Abdichtung erfolgt bauseits oder nach Angebot von ZAPF. Aussparungsgröße und Lage gemäß Datenblatt. Elektrozuleitung bauseits.
Montage erfolgt nach vorheriger Baustellenbeurteilung.

USP/Besonderheiten

- Schlüsselfertige Lieferung
- Schnelle Bauzeit
- Bundesweiter Service
- Montage mit ZAPF-entwickelten Spezialtransporter
- Vielseitige Zusatzausstattung
- Kantenlose Einfahrt
- Als Einzel- und Reihenanlage
- Alles aus einer Hand

Sinus – Einheit von Funktionalität und Schönheit



GARAGEN - Sinus



Sinus 295 K

L 6,00 m

Gesamtbreite	Gesamtlänge+Bogen	Gesamthöhe	Durchfahrtsbreite Tor	Durchfahrtsbreite Tor	Durchfahrtsbreite Tor	Nutzfläche qm	Umbauter Raum m³
2,95	6,00+0,18	2,46	2,47	2,01	2,01	16,39	43,10

Schnitt Sinus 295 K

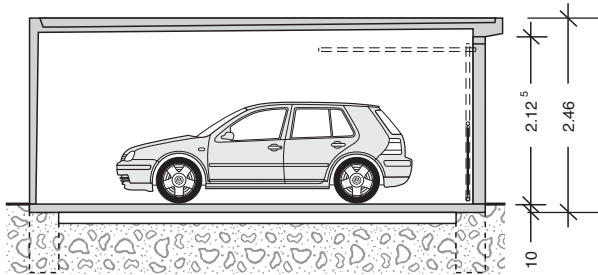

Grundriss Sinus 295 K

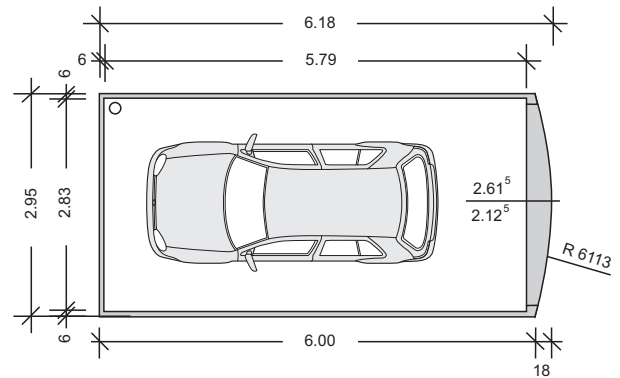

Sinus 298 SK

L 5,50 m

Gesamtbreite	Gesamtlänge+Bogen	Gesamthöhe	Durchfahrtsbreite Tor	Durchfahrtsbreite Tor	Durchfahrtsbreite Tor	Nutzfläche qm	Umbauter Raum m³
2,98	5,50+0,18	2,46	2,47	2,01	2,01	15,03	39,91

Schnitt Sinus 298 SK

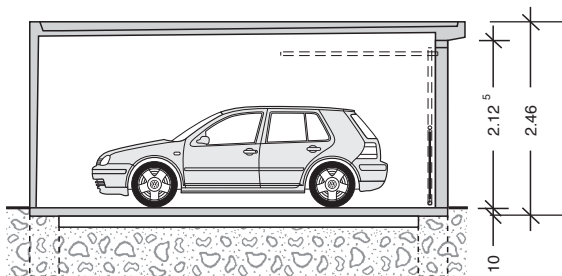

Grundriss Sinus 298 SK

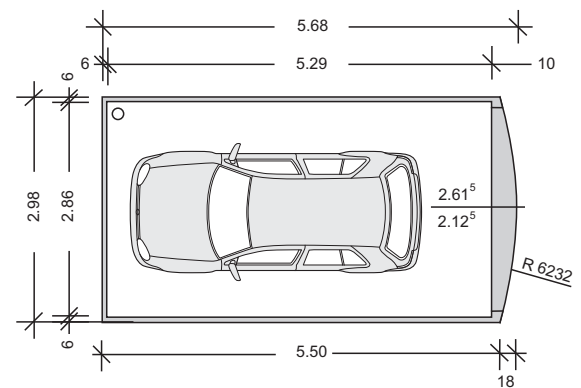

Sinus 298 K



Gesamtbreite	Gesamtlänge+Bogen	Gesamthöhe	Durchfahrtsbreite Tor	Durchfahrtsbreite Tor	Durchfahrtsbreite Tor	Nutzfläche qm	Umbauter Raum m ³	L 6,00 m
2,98	6,00+0,18	2,46	2,47	2,01	2,01	16,76	43,54	

Schnitt Sinus 298 K

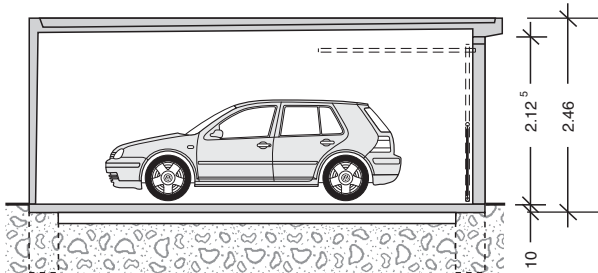

Grundriss Sinus 298 K

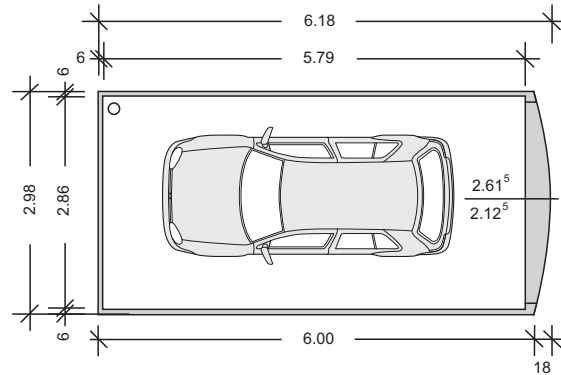

Sinus 298 N



Gesamtbreite	Gesamtlänge+Bogen	Gesamthöhe	Durchfahrtsbreite Tor	Durchfahrtsbreite Tor	Durchfahrtsbreite Tor	Nutzfläche qm	Umbauter Raum m ³	L 6,50 m
2,98	6,50+0,18	2,46	2,47	2,01	2,01	17,90	47,11	

Schnitt Sinus 298 N

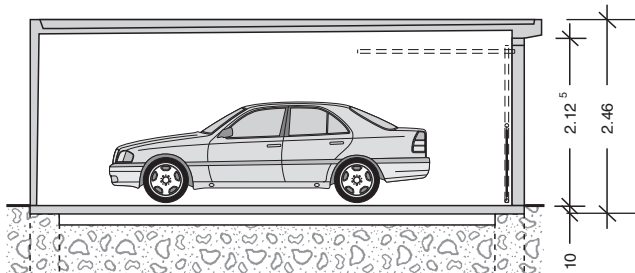

Grundriss Sinus 298 N

